



# 3M PRIMER

## K-500 プライマー

**【概要】** K-500プライマーは空気中の水分と反応して、時間の経過とともに高い接着性を発揮するタイプのプライマーです。3M両面接着テープ、特にアクリルフォームテープとの組み合わせで、ポリプロピレン、EPDM等の材料の接着に効果を発揮します。

**【性状】**

外観	：褐色透明液体
基材	：合成樹脂系
溶剤	：トルエン
不揮発分	：約8%

**【性能】** ポリプロピレン、EPDM等に対し、十分な接着力が得られない場合にお勧めします(現物での確認が必要です)。

《180°ピール強度》 [N/cm]

項目	被着体		EPDM	
	ポリプロピレン			
	K-500処理	未処理	K-500処理	未処理
初期(20分後)	13.7	2.0	12.9	0.8
常態(24時間後)	17.2	3.1	17.2	2.0
高温時(80℃中)	8.6	0.4	8.2	0.08
熱老化(80℃×336H)	19.2	3.1	16.8	0.8
温水浸漬(40℃×336H)	16.5	4.3	16.5	0.8

試料：テープ # 4211 (t1.2mmアクリルフォームテープ)

プライマー K-500

被着体 a) ポリプロピレン (バンパー材)

b) EPDM板

測定方法：

テープサイズ：25mm幅

加 圧：5Kgローラー片道圧着

引張速度：50mm/min

- a. 初期：室温20分放置後測定
- b. 常態：室温24時間放置後測定
- c. 高温時：室温24時間放置後、80℃雰囲気中で測定
- d. 熱老化：80℃×336時間→24時間室温放置後測定
- e. 温水浸漬：40℃温水浸漬×336時間→24時間室温放置後測定

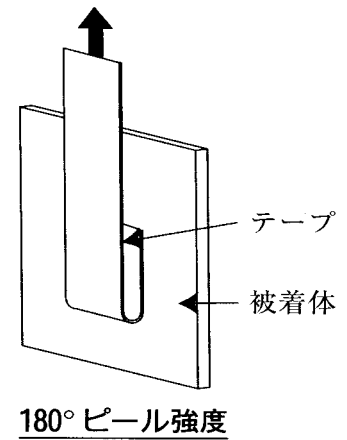

## 【使用方法】

### 1.被着体の洗浄

- ・プライマー塗布面に汚れが付着している場合は被着体に対して適当なイソプロピルアルコール、白ガソリン、トルエン等の溶剤を含ませたきれいな布で一方向に拭きとってください。

### 2.プライマー塗布

- ・清浄なハケ、フェルト等を用い、均一にプライマーを塗布してください。
- ・プライマー塗布面の材質・表面状態によって必要な塗布量は異なります。

### 3.プライマー乾燥

- ・プライマー塗布後30秒～24時間の範囲で乾燥時間を取りテープを貼り付けますが、乾燥時間は温度、環境、塗布量、及び被着体の表面性等によって異なりますので所期の目的に適合するか確認が必要です。

推奨乾燥時間：標準状態（23℃、65%RH）で10分～3時間

- ・ほこり、汚れ、水滴等が付着しないように注意して、十分に乾燥させてください。
- ・塗布後24時間以上プライマー乾燥を行った場合は、プライマーを塗り直してください。

### 4.テープ貼り付け

- ・テープは貼り直しができませんので注意してください。
- ・圧着はローラー等を用いて十分に行ってください。
- ・貼り付け直後は、プライマーと被着体、もしくはテープとの接着性が弱い  
ため、無理な力が加わらないように注意してください。
- ・冬場等の低温下（15℃以下）では、加温器を用いてあたためてください。

《プライマー乾燥時間と180°ピール強度》

[N/cm]

オープンタイム 条件	1分	3時間		24時間		3日		7日	
	室温	室温	湿熱	室温	湿熱	室温	湿熱	室温	湿熱
初期	10.2	17.2	13.7	17.2	12.2	12.2	10.6	9.8	9.0
常態	17.2	17.2	17.2	17.2	15.7	16.5	13.7	14.9	11.4

網掛け部：接着剤／プライマー界面破壊  
 その他はフォーム破壊

試料：テープ #4211 (t1.2mmアクリルフォームテープ)  
 プライマー K-500  
 被着体 ポリプロピレン (バンパー材)

試験方法は、2ページと同様 (湿熱放置条件は50℃×95%RH)

プライマーの乾燥時間が長い場合 (24時間以上)、接着性が低下する傾向にあります。塗布後24時間経過した場合は、プライマーを塗り直してください。

**【注意事項】**

- ・本製品は反応タイプのため、一度缶から取り出され放置されますと、空気中の水分と反応してプライマーとして性能が低下していきます。一度缶から取り出されたプライマーはその日のうちにご使用ください。
- ・プライマー塗布作業は、換気の良いところで行ってください。

**【保管】**

開封後は、空気中の水分に触れぬようフタをし、冷暗所に保存してください。

- ・本製品は揮発性の溶剤及び反応性の物質〈4,4' MDI (既存変異原化学物室)〉を含んでおり、皮ふに付着したり、蒸気を吸入した場合は、皮ふ障害や中毒を起こす恐れがありますから、取扱いにあたって、製品に添付されている取扱説明書を必ずお読みください。

**火気厳禁 湿分・水分厳禁 第一石油類 危険等級II**

**警 告**

- \*引火性の液体です。 \*眼、呼吸器系、皮ふを刺激します。  
 \*吸入すると有害です。 吸入により、感作を起こす恐れがあります。

本書に記載してある事項、技術上の資料並びに勧告の全て、当社が信頼している実験に基づいていますが、その正確性もしくは完全性について絶対的な保証はしません。使用者は、使用に先立って製品が自己の用途に適合するか否かを判断し、それに伴う危険と責任を全て負うものとします。売主及び製造者の義務は、不良であることが証明された製品を取り替えることだけであり、本書に記載されていない事項もしくは勧告は、売主及び製造者の役員が署名した契約書によらない限り当社は責任を負いません。

## 住友スリーエム株式会社

### 自動車産業システム事業部

本 社	158-8583	東京都世田谷区玉川台2-33-1	電話03(3709)8305
東 京 支 店	158-8583	東京都世田谷区玉川台2-33-1	電話03(5716)7245
横 浜 支 店	220-0004	横浜市西区北幸2-9-30(リバーステールビル)	電話045(323)7612
名古屋支店	454-0004	名古屋市中川区西日園2-3-5(名鉄交通ビル)	電話052(322)9680
神戸営業所	651-0087	神戸市中央区御幸通4-2-9(アベニュー御幸ビル)	電話078(265)6328
広島営業所	730-0051	広島市中央区大手町2-8-4(パークサイドビル)	電話082(247)2200
浜松営業所	430-7717	浜松市板屋町111-2(浜松アクタワー)	電話053(455)1861

人がいる。夢がある。 **3M**