

2F170-9A60-5N0 AB

WAVE 0.5mmピッチ 170極 プラグコネクタ

高密度・多極ストラドルマウントコネクタ
(170極 0.5mmリードピッチ)
WAVE170Pカードエッジコネクタ 2F170-69N0-5N3 AB)
との組み合わせで基板間垂直接続が可能
WAVEばねコンタクト(面接触)による高信頼性
高精度のSMTリードコプラナリティ(平滑性)

RoHS Compliant



[材料及び処理]	部品名	材料及び処理	備考
	コネクタボディ	ナイロン	UL94-V0
	コンタクト	銅合金/ ニッケル下地	接触部 0.76 μm 金めっき テール部 金フラッシュめっき
	スプリングピン	ステンレス鋼	
[適合対象]	コネクタ	カード基板	
	WAVE0.5mmピッチソケットカードエッジコネクタ 2E170-69N0-5N3 AB	厚み 1.6 ± 0.2mm	
[定 格]	項目	定格	
	定格電流	0.3A MAX.	
	定格電圧	AC50V MAX.	
	使用温度範囲	- 55 ~ + 85	
[各種特性]	項目	規格	試験条件
	耐電圧	漏れ電流1mA以内で絶縁破壊が発生しないこと。	初期状態製品の隣接ポスト間にAC150V・RMSを1分間印加。
	絶縁抵抗	100M 以上	初期状態製品の隣接ポスト間にDC500V印加し、1分後、測定する。
	接触抵抗	初期接触抵抗 75m 以下 各種環境試験後の接触抵抗変化 ± 25m 以下	抵抗測定電流10mA、開放電圧20mVの4端子法にて測定する。 (適合コネクタとの組み合わせ時であり、コンタクトバルク抵抗を含む。) 個別環境試験 ・高温放置試験・熱衝撃試験・定常湿度試験・振動試験・衝撃試験・挿抜耐久試験 環境シーケンス試験 ・信頼性シーケンス・腐食環境シーケンス
	単極当りの挿入・ 抜去力	挿入力：0.54 N(55gf) 以下 抜去力：0.15 N(15gf) 以上	適合コネクタによる挿抜。 スピード5mm/分で測定する。規格は、単極当りの算出値。
	リフロー 耐熱性	試験後、機械・電気的特性を満足すること。 また、ハウジング部にクラックの発生無きこと。	下記の温度条件で Rリフロー工程に供する。 220 以上に曝される時間 = 80秒 ピーク温度 = 260 温度はコネクタはんだテール付近の測定値。
	耐振動性	試験後、電気的特性(接触抵抗)を満足すること。 瞬断：1 μ秒以下	振動試験時に瞬断を測定する。
	耐衝撃性	試験後、電気的特性(接触抵抗)を満足すること。 瞬断：1 μ秒以下	490m/s ² 、11m秒、X・Y・Z軸方向 各3回
	挿抜耐久性	試験後、電気的特性(接触抵抗)を満足すること。	適合コネクタによる繰り返し挿抜。 挿抜スピード = 10回/分 繰り返し挿抜回数 = 150回
[各種環境試験条件]	項目	試験条件	準拠規格
	1. 高温放置試験	85 、無通電、1500時間	
	2. 熱衝撃試験	- 55 ~ + 85 、100サイクル	MIL-STD-202F 107G
	3. 耐湿サイクル試験	(- 10)25 ~ 65 、相対湿度90 ~ 98% 10(A)+10(B)=20サイクル	MIL-STD-202F 106F
	4. 定常湿度試験	40 、相対湿度95%、240時間	MIL-STD-202F 103B
	5. 振動試験	10 55Hz、振幅1.52mm又は98m/s ² 、1分間掃引/X・Y・Z方向 各2時間	MIL-STD-202F 201A
	6. 衝撃試験	490m/s ² 、11m、X・Y・Z方向 各3回	MIL-STD-202F 213B
	7. 挿抜耐久試験	挿抜スピード = 10回/分 繰り返し挿抜回数 = 150回	
	8. 腐食環境シーケンス		
	挿抜試験	上記7項参照 ただし繰り返し挿抜回数 = 100回	
	腐食ガス試験	H ₂ S : 3 ± 1 ppm、 40 、相対湿度70%、96時間	
	9. 信頼性シーケンス		
	挿抜試験	上記7項参照 ただし繰り返し挿抜回数 = 100回	
	高温放置試験	上記1項参照 ただし放置時間 = 250時間	
	耐湿サイクル試験	上記3項参照 ただしサイクル数 = 40サイクル	(MIL-STD-202F 106F)

2F170-9A60-5N0 AB

WAVE 0.5mmピッチ
170極 プラグコネクタ

オーダーインフォメーション

2F170-9A60-5N0 AB

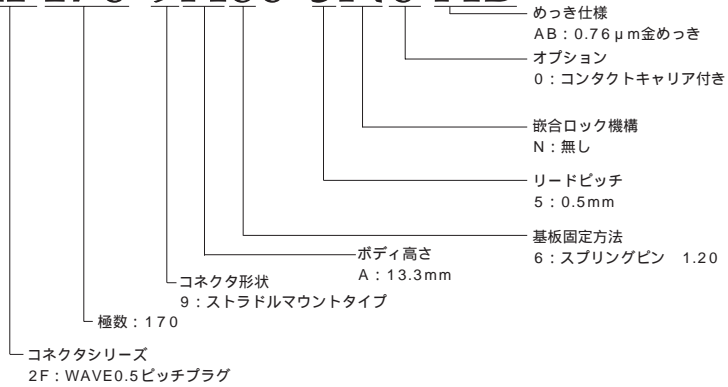

注記 基板へのコネクタ搭載方法につきましては、弊社販売担当までお問い合わせ下さい。

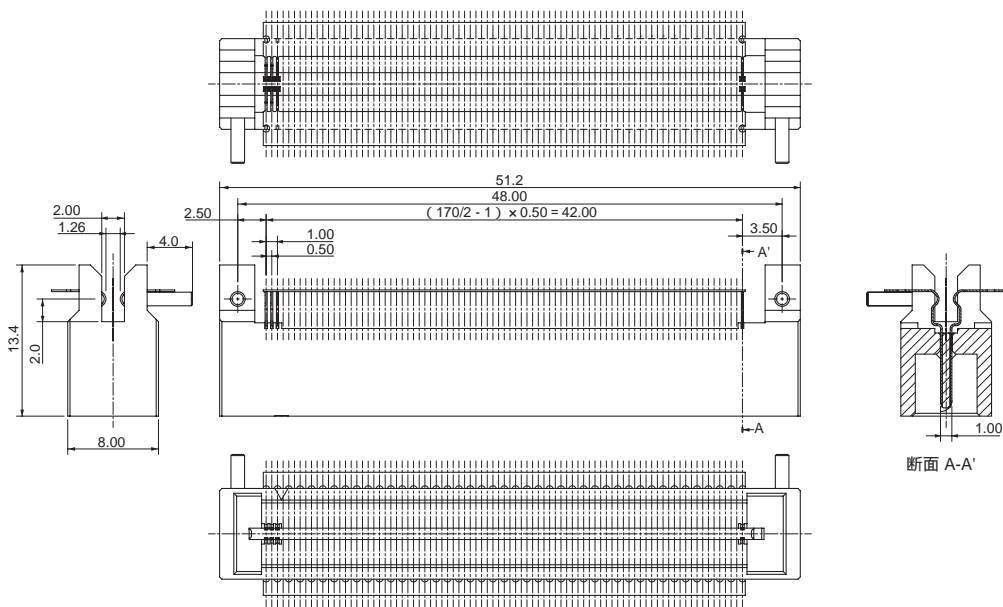

実装用基板フットパターン図

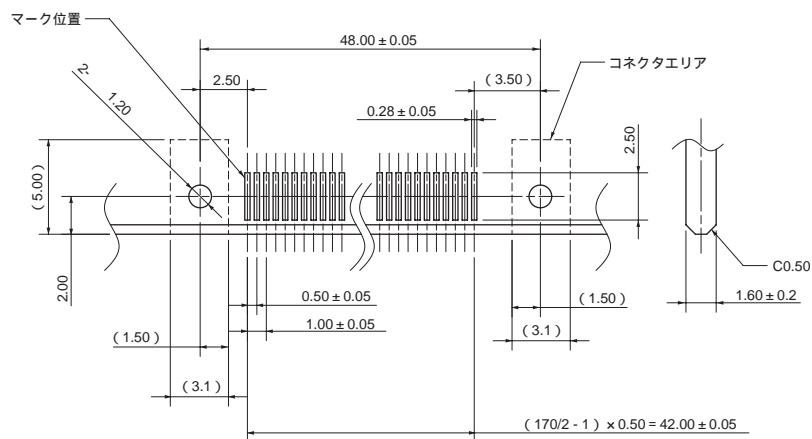

指定外寸公差

寸法/DIM.	.0	.00
mm	±0.3	±0.15